



SCOTT

BIKE

ADDICT RC DISC

USER MANUAL

INNOVATION
TECHNOLOGY
DESIGN

WWW.SCOTT-SPORTS.COM



Für maximale Sicherheit und Spaß während der Fahrt sollte das Addict RC genauestens auf den Fahrer eingestellt werden.

Um technische Probleme oder Unannehmlichkeiten zu vermeiden, wenden Sie sich bitte im Zweifelsfall an Ihren SCOTT-Fachhändler.

▣ INHALT

Geometrie/Technische Daten Addict RC Disc	04
Steuersatz Optionen	05
Vorbau Optionen	06
Sattelstütz-Klemme	06
Vorderrad-Gabel Disc	07
Kabelführungs-Kit	07
Schaltauge	08
Steckachsen	09
Garantiebestimmungen SCOTT Bikes	10

GEOMETRIE/TECHNISCHE DATEN ADDICT RC DISC

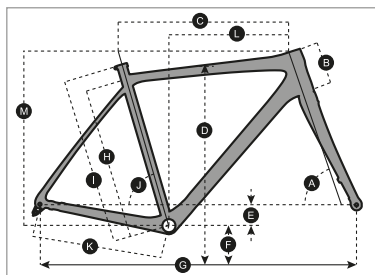

Max/Min Bremsscheibendurchmesser:

- Vorderrad ausschließlich 160mm
- Hinterrad 160mm Max, 140mm Min.
- Tretlagerstandart BB PF 86

	XXS/47	XS/49	S/52	M/54	L/56	XL/58	XXL/61
A STEUERWINKEL	70.5°	71.0°	72.0°	72.5°	73.0°	73.3°	73.3°
B STEUERROHR LÄNGE	97.0 mm 3.8 in	102.0 mm 4.0 in	115.0 mm 4.5 in	135.0 mm 5.3 in	155.0 mm 6.1 in	175.0 mm 6.9 in	193.0 mm 7.6 in
C HORIZONTALE OBERROHR LÄNGE	520.0 mm 20.5 in	530.0 mm 20.9 in	540.0 mm 21.3 in	550.0 mm 21.7 in	565.0 mm 22.2 in	580.0 mm 22.8 in	600.0 mm 23.6 in
D STANDOVER HEIGHT	720.0 mm 28.3 in	740.0 mm 29.1 in	755.0 mm 29.7 in	778.0 mm 30.6 in	798.0 mm 31.4 in	818.0 mm 32.2 in	838.0 mm 33.0 in
E TRETLAGER OFFSET	-70.0 mm -2.8 in	-70.0 mm -2.8 in	-70.0 mm -2.8 in	-70.0 mm -2.8 in	-70.0 mm -2.8 in	-70.0 mm -2.8 in	-70.0 mm -2.8 in
F TRETLAGERHÖHE	274.5 mm 10.8 in	274.5 mm 10.8 in	274.5 mm 10.8 in	274.5 mm 10.8 in	274.5 mm 10.8 in	274.5 mm 10.8 in	274.5 mm 10.8 in
G RADSTAND	987.5 mm 38.9 in	994.0 mm 39.1 in	991.0 mm 39.0 in	992.0 mm 39.1 in	1'000.0 mm 39.4 in	1'008.0 mm 39.7 in	1'023.0 mm 40.3 in
H ABST. TRETLAGER - OBERROHR MIT.	410.0 mm 16.1 in	430.0 mm 16.9 in	460.0 mm 18.1 in	480.0 mm 18.9 in	500.0 mm 19.7 in	520.0 mm 20.5 in	550.0 mm 21.7 in
I ABST. TRETLAGER - SITZROHR OBERKANTE	470.0 mm 18.5 in	490.0 mm 19.3 in	520.0 mm 20.5 in	540.0 mm 21.3 in	560.0 mm 22.0 in	580.0 mm 22.8 in	610.0 mm 24.0 in
J SITZROHRWINKEL	74.5°	74.5°	74.0°	73.6°	73.3°	73.0°	72.5°
K KETTENSTREBEN LÄNGE	410.0 mm 16.1 in	410.0 mm 16.1 in	410.0 mm 16.1 in	410.0 mm 16.1 in	410.0 mm 16.1 in	410.0 mm 16.1 in	410.0 mm 16.1 in
L REACH	454.0 mm 17.9 in	463.0 mm 18.2 in	474.0 mm 18.7 in	485.0 mm 19.1 in	492.0 mm 19.4 in	507.0 mm 20.0 in	518.0 mm 20.4 in
M STACK	563.0 mm 22.2 in	570.0 mm 22.4 in	586.0 mm 23.1 in	605.0 mm 23.8 in	627.5 mm 24.7 in	648.0 mm 25.5 in	667.0 mm 26.3 in
N VORBAULÄNGE	90.0 mm 3.5 in	90.0 mm 3.5 in	100.0 mm 3.9 in	110.0 mm 4.3 in	110.0 mm 4.3 in	120.0 mm 4.7 in	120.0 mm 4.7 in
O MITTE VORBAU - MITTE LENKER (HOR.)	635.0 mm 25.0 in	650.0 mm 25.6 in	674.0 mm 26.5 in	694.0 mm 27.3 in	710.0 mm 28.0 in	736.0 mm 29.0 in	761.0 mm 30.0 in
P MITTE VORBAU - MITTE LENKER (VERT.)	92.0 mm 3.6 in	105.0 mm 4.1 in	106.0 mm 4.2 in	103.0 mm 4.1 in	100.0 mm 3.9 in	106.0 mm 4.2 in	115.0 mm 4.5 in

STEUERSATZ OPTIONEN

Der Steuersatz-Kit an den Addict RC Modellen MY20 ist passend für Creston iC sowie Creston iC SL Lenker/Lenkereinheiten:

Art. Nr.: 275466

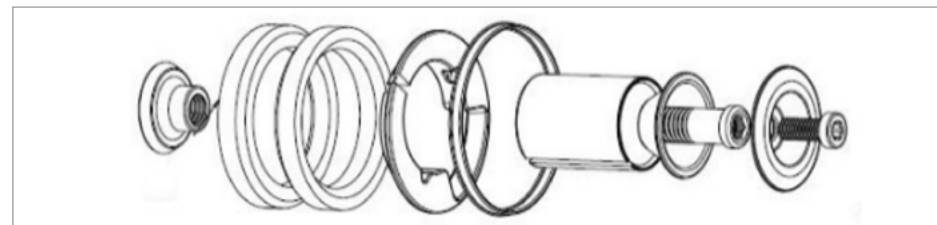

Der Steuersatz-Spacerkit an den Addict RC Modellen MY20 muss passend zu Creston iC oder Creston iC SL Lenker/Lenkereinheiten gewählt werden. Diese sind untereinander nicht kompatibel!

Creston iC SL - Art. Nr.: 277547

Creston iC - Art. Nr.: 277042

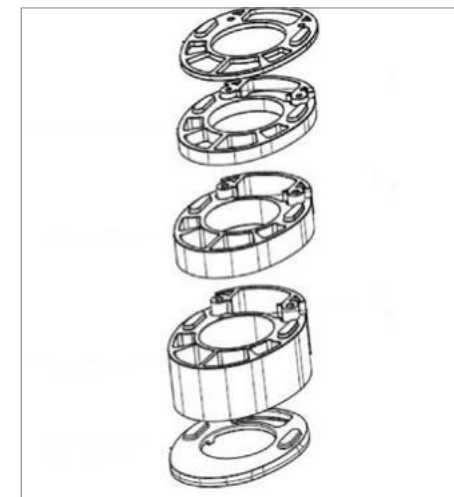
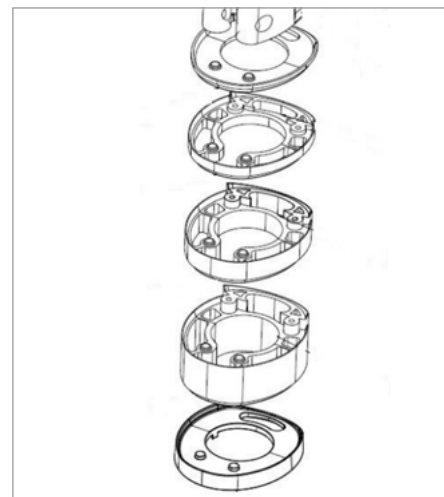

Die Vorbau-Abdeckkappe ist ebenfalls spezifisch zum jeweiligen Lenker/Lenkereinheitenmodell zu ordern.

Creston iC SL - Art. Nr.: 277550

Creston iC - Art. Nr.: 277549

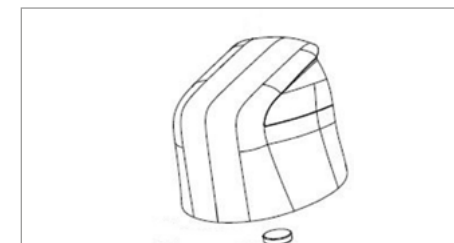
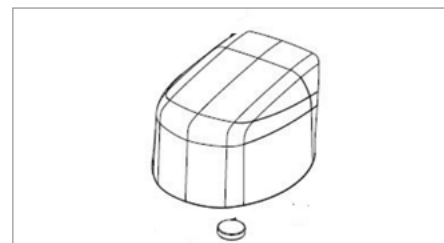

• VORBAU OPTIONEN

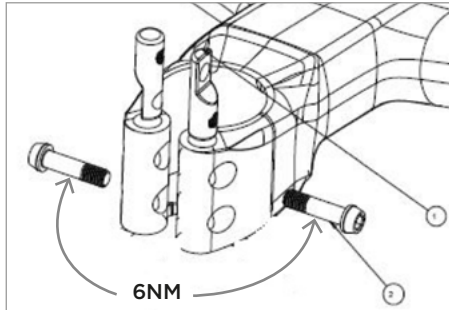

Der Creston iC Vorbau kommt als komplettes Kit, wie nachfolgend gezeigt.

Die Creston iC SL Lenkereinheit wird lediglich mit zugehörigen Gabelschaft-Klemmschrauben ausgeliefert.

Creston iC SL – Art. Nr.: 275472

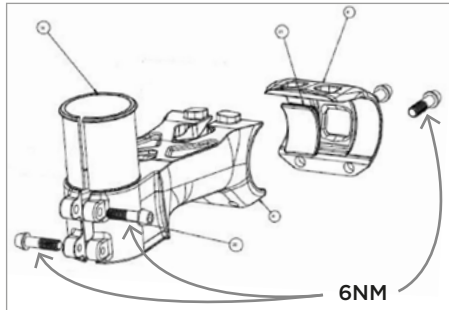

Creston iC Vorbau – Art. Nr. 275431

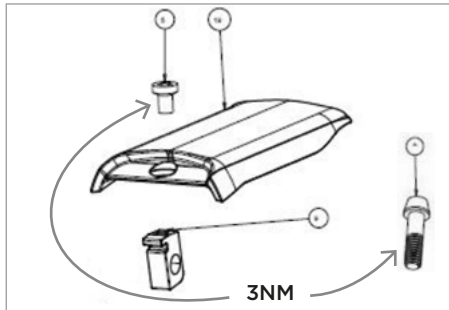

Der Creston iC Vorbau hat eine Abdeckkappe mit integrierten Zugführungen, welche als separates Ersatzteil geordert werden kann.

Creston iC Vorbaukappe – Art. Nr. : 277042

• SATTELSTÜTZ-KLEMME

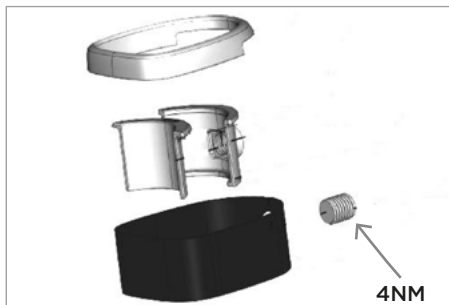

Die Addict RC Disc Sattelstütz-Klemme ist spezifisch passend für dieses Modell

Art. Nr. 277543

• VORDERRAD-GABEL DISC

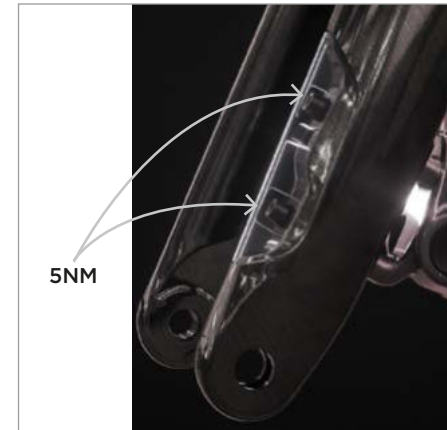

• WICHTIG!

Bitte achten Sie bei der Montage des vorderen Bremssattels, auf die Verwendung der richtigen Schraubenlängen. An der oberen Gabelbohrung die lange Schraube; an der unteren Gabelbohrung, die kurze Schraube

Gabelabdeckung – Art.Nr. : 277027

Max. Anzugsdrehmoment vorne und hinten 5 Nm

• KABELFÜHRUNGS-KIT

Dieses Kit beinhaltet Gummiabdeckungen für die Vorderrad, sowie Hinterrad-Bremsleitung und die Umwerferanlenkung für mech. /Di2 Umwerfer. Der spezielle Schaltwerk Kabel-Konnektor ist ebenfalls mitbeinhaltet.

Kabelführungs-Kit – Art.Nr.: 277025

Zusätzlich können im Bedarfsfall Schaum-Kabelummantelungen (90cm) unter der Art.Nr. : 277026, geordert werden.

• WICHTIG!

Zur korrekten Verlegung der innenliegenden Schaltzüge (mechanisch sowie elektronisch / Di2) bitte wir Sie, mit einem autorisierten SCOTT Fachhändler Kontakt aufzunehmen. Bei falscher Verlegung der Verkabelung/Schaltzüge, kann es zu Schäden sowie Verletzungen kommen.

▼ SCHALTAUGE

Für die Addict RC Disc Modelle bestehen 2 Schaltaugen-Optionen. Diese beinhalten jeweils das Schaltauge, Gewindeeinsatz für die Steckachsaufnahme, sowie die Fixierungsschrauben.

Ausfallende Direct Mount DM -
Art. Nr.: 277545

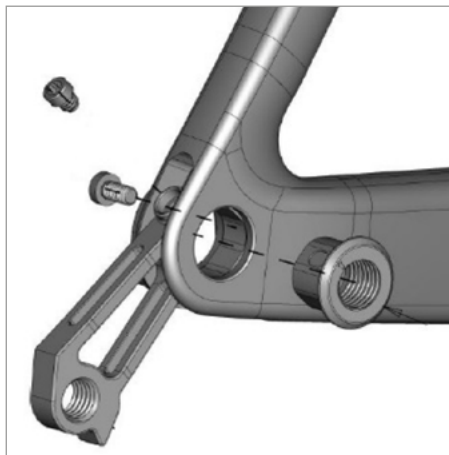

Ausfallende Standard - Art. Nr.: 277544

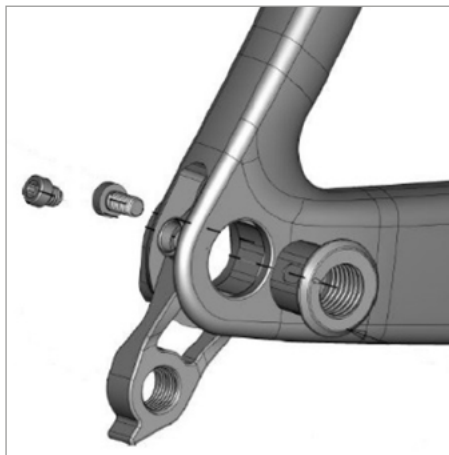

Bitte achten Sie bei der Montage des Schaltauges, auf die korrekte Positionierung des weißen Pfeils, in Bezug auf die obere Fixierungsschraube. Siehe Bild:

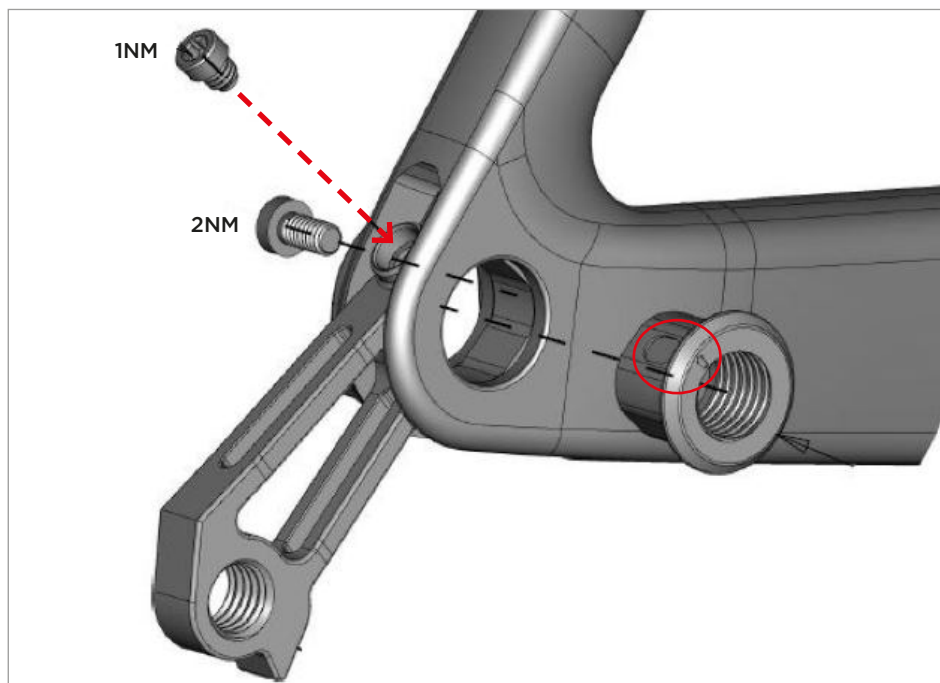

▼ STECKACHSEN

Die Vorderrad- sowie Hinterrad Steckachsen sind jeweils in 2 Bauformen erhältlich - Standard, sowie Tapered (in der Mitte gewichtssparend verjüngt).

Vorne Standard: 277031

Hinten Standard: 277030

Vorne Tapered: 277028

Hinten Tapered: 277029

▮ GARANTIEBESTIMMUNGEN SCOTT BIKES

⚠ WARNUNG!

SCOTT Sports SA ist nicht verantwortlich oder kann haftbar gemacht werden für jegliche Verletzungen verursacht durch Missachtung der Anweisungen in dieser Bedienungsanleitung. Insbesondere nicht wenn diese durch falsche Verwendung, fehlerhafte Wartung, fehlerhafte Einstellung sowie Handhabung, Vernachlässigung oder übermässiger Beanspruchung hervorgerufen wurden. Nichteinhaltung der Instruktionen kann zu Komponentenversagen, schwerwiegenden Personenschäden führen. Komponentenversagen kann zum Verlust der Kontrolle über das Rad führen und in Personenschäden resultieren.

Was wird gewährt?

SCOTT gewährt bei Kauf eines durch SCOTT oder eines zugelassenen SCOTT-Fachhändler komplett montierten, mit SCOTT gekennzeichneten Fahrrades („Produkt“) eine Garantie auf Material- und Verarbeitungsfehler bei Gefahrübergang für den Rahmen, Hinterbau und Gabel (soweit es sich um eine SCOTT Gabel handelt).

Wie lange wird die Garantie gewährt?

Diese freiwillige Herstellergarantie wird für einen Zeitraum von 5 Jahren für den Rahmen und Hinterbau bzw. von 2 Jahren für die Gabel ab Kaufdatum gewährt, vorausgesetzt Ihr SCOTT-Bike wurde auf www.scott-sports.com innerhalb von 10 Tagen ab Kaufdatum registriert. Diese Garantie gilt lediglich zu Gunsten des Erstkäufers. Sollte das Produkt vom Erstkäufer an eine andere Person übereignet werden, wird die erwähnte Garantie obsolet.

Die auf 5 Jahre beschränkte Garantie auf Rahmen und Hinterbau wird lediglich gewährt, solange und soweit das Fahrrad 1 x jährlich entsprechend der in dieser Bedienungsanleitung beigefügten Wartungsanleitung gewartet wurde. Diese Wartung ist durch Stempel und Unterschrift zu bestätigen. Sollte eine solche Wartung nicht erfolgt sein, verkürzt sich der Garantiezeitraum von 5 Jahren auf den Rahmen und Hinterbau auf 3 Jahre. Die Kosten der Inspektion und Wartung sind vom Eigentümer des Produktes zu tragen.

Betreffend der Modelle Gambler, Voltage FR und Volt-X ist der Garantiezeitraum auf 2 Jahre begrenzt.

Für reparierte oder ausgetauschte Produkte wird – soweit gesetzlich zulässig – für den verbleibenden Garantiezeitraum und gemäss der ursprünglichen Garantiebestimmungen eine Garantie gewährleistet.

Mit dieser Garantie gewährt SCOTT eine weltweit geltende, freiwillige Herstellergarantie. Soweit gesetzlich zulässig und solange nicht eine kürzere gesetzliche Gewährleistungsfrist vorgesehen ist, sind gesetzliche Gewährleistungen auf einen Zeitraum von maximal 5 bzw. 2 Jahren ab Kaufdatum des Produkts und auf den Erstkäufer des Produkts begrenzt.

Was leistet SCOTT im Garantiefall?

SCOTT wird nach eigenem Ermessen das fehlerhafte Produkt entweder mit einem Produkt ähnlicher Art und Güte ersetzen oder reparieren, oder den Kaufpreis zurückerstatten (nach Vorlage des Kaufbelegs des Produkts). Nicht fehlerhafte Bauteile werden lediglich auf Ihre Kosten ersetzt. In einem solchen Fall werden wir Sie vor Ersatz der nicht fehlerhaften Bauteile zwecks Einholung Ihrer Einwilligung kontaktieren.

Was wird nicht von dieser Garantie umfasst?

Diese Garantie gilt nicht für Produktfehler, die nach Gefahrübergang entstanden sind. Diese Garantie gilt nicht für Produkte, die im Verleih- und Mietbetrieb eingesetzt wurden. Diese

Garantie gilt nicht bei Kauf nicht komplett montierter Fahrräder. Diese Garantie gilt nicht für Verschleisssteile, sofern sie durch normale Abnutzung oder Verschleiss beschädigt sind (eine vollständige Liste aller Verschleisssteile befindet sich in der Bedienungsanleitung).

Sie gilt ebenso nicht bei Schäden, die durch Unfall, Fahrlässigkeit, nicht fachgerechte oder missbräuchliche Bedienung, Farbveränderung in Form von Sonneneinstrahlung, höhere Gewalt, nicht fachgerechte Montage, fehlende Beachtung der empfohlenen Wartungsanweisungen, nicht fachgerechte oder fehlerhafte Wartung oder Reparatur durch andere als zugelassene SCOTT-Fachhändler, Benutzung von mit dem Produkt nicht kompatiblen Bauteilen und/oder Produktveränderung verursacht wurden. Allen Produkten wird eine Bedienungsanleitung beigefügt; bitte befolgen Sie die darin oder am Produkt selbst aufgeführten Anweisungen. Folge- und Begleitschäden werden – soweit gesetzlich zulässig – nicht gemäss dieser Garantie ersetzt.

Wie mache ich einen Garantieanspruch geltend?

Zur Geltendmachung des Garantieanspruches informieren Sie SCOTT hinsichtlich des geltend zu machenden Fehlers während des Garantiezeitraums und übergeben Sie das Produkt zeitgerecht und auf Ihre Kosten SCOTT zur Überprüfung. Bitte kontaktieren Sie entweder den zugelassenen SCOTT-Fachhändler oder den SCOTT Kundenservice oder den nationalen SCOTT-Importeur (Händlersuche: www.scott-sports.com). Allen zurückgesendeten Produkten ist der Kaufbeleg, der von einem zugelassenen SCOTT-Fachhändler ausgestellt wurde, beizufügen ohne welchen keine Reklamation geltend gemacht werden kann. Im Falle eines Produktersatzes oder einer Kaufpreiserstattung geht das zurückgesendete Produkt in das Eigentum von SCOTT über.

Am Ende der Bedienungsanleitung befindet sich ein Übergabeprotokoll, das nach Kenntnisnahme und Unterschrift des Endverbrauchers in Kopie beim SCOTT-Fachhändler verbleibt. Dieses Übergabeprotokoll ist zwingend zusammen mit dem fehlerhaften Bauteil bei Eintritt eines Garantiefalles vorzuweisen. Es gilt als Verkaufsnachweis, ohne den keine Reklamation möglich ist.

In welchem Verhältnis steht gesetzliches Gewährleistungsrecht zu dieser Garantie?

Mit dieser Garantie gewährt SCOTT eine freiwillige Herstellergarantie; zusätzliche Ansprüche aus nationalem Gewährleistungsrecht bleiben hiervon unberührt.

Empfehlung

Wir empfehlen Ihnen dringend, lediglich zugelassene SCOTT-Fachhändler zur Durchführung des jährlichen Wartungsservice und von Reparaturen aufzusuchen. Bei nicht fachgerechten oder fehlerhaft durchgeführten Wartungs- oder Reparaturarbeiten wird diese Garantie nicht gewährt. Kosten für Wartungsarbeiten sind vom Verbraucher zu tragen.

 SCOTT Bike Warranty Periods	Year 1	Year 2	Year 3	Year 4	Year 5
SCOTT Bikes					
Gambler, Voltage FR, Volt-X					
Regular Warranty Period					
Option for prolongation according to maintenance intervals shown in manuals attached to bikes					

© SCOTT Sports SA 2019. All rights reserved. v1.1/18102019

The information contained in this manual is in various languages but only the English version will be relevant in case of conflict.

Distribution:
SSG (Europe) Distribution Center SA, P.E.D. Zone C1, Rue du Kiell 60, 6790 Aubange, Belgium



WWW.SCOTT-SPORTS.COM

SCOTT Sports SA

Route du Crochet 11, CH-1762 Givisiez

Phone: +41 26 460 16 16 | Fax: +41 26 460 16 00

Email: webmaster.marketing@scott-sports.com
